

# Wintek Broadcasting exchanger

Non-Compression

## winBex-10000/Codec Phone



### winBex-10000

- 하나의 장비로 방송/인터넷/Hot Line(음성) 서비스가 모두 가능
- 하나의 장비에서 송·수신이 모두 가능하여 별도의 Return회선 구성 불필요
- HD-SDI, SD-SDI, DVB-ASI, AES/EBU, Ethernet 및 E1 신호를 STM-16신호로 다중화/역 다중화
- 장치의 E1 회선에 연결된 부가 장치(Codec Phone)에 최대 3대의 일반 전화기(TD방식)를 연결하여 Hot line 구성
- STM-16 광 신호는 선로의 이중화 구조를 지원
- SFP Type Optic Module 교체 시 40Km 이상 전송 가능
- Power module은 탈/실장이 가능한 부하 분담 방식의 이중화 구조로 구성
- 전원은 AC(Free Voltage)/DC(-48V) 선택 사용 가능
- Web based GUI를 통해 원격에서 장치 제어 및 모니터 가능
- 제어용 Ethernet Interface를 통한 Remote upgrade 지원
- In band DCC를 통한 원격의 장비 제어 및 모니터 가능

# winBex-10000/Codec Phone

## Application

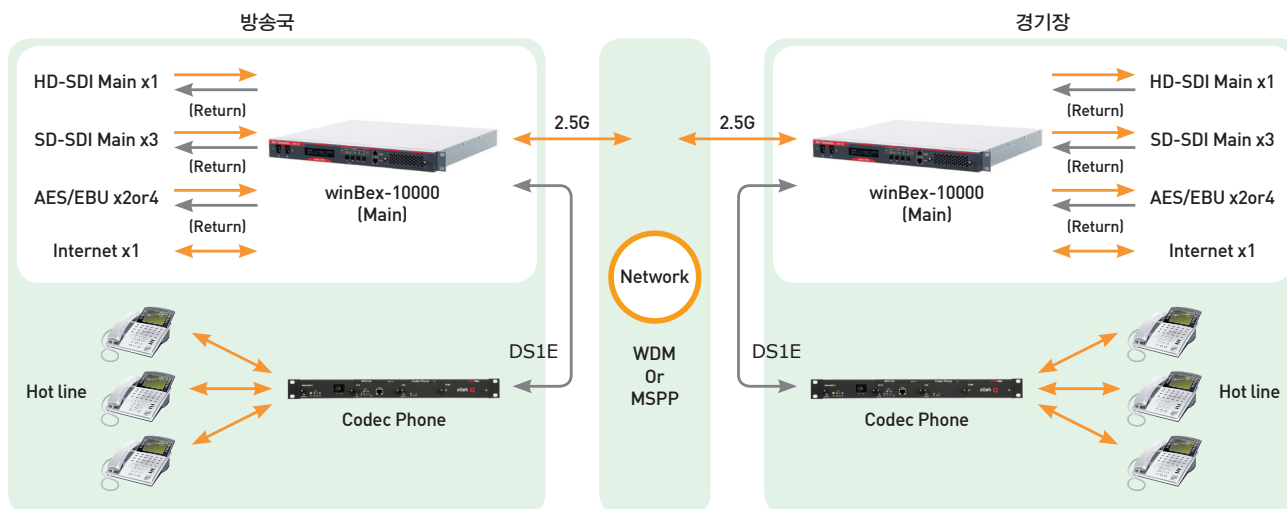

## Option

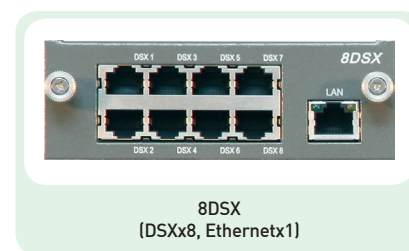
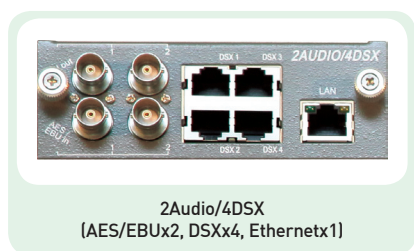

## Specification

	Interface	Specification
Video	HD-SDI	SMPTE 292M, 75 Ohm BNC
	SD-SDI	SMPTE 259M, 75 Ohm BNC
Stream	DVB-ASI	MPEG-2 TS
Audio	AES/EBU	2Audio/4DSX: AES/EBUx2(4ch)
		4Audio: AES/EBUx4(8ch)
Optic	SFP	STM-16(2.5Gbps)
Control	Key pad	장치 제어용 전면 Key Pad
	Ethernet	PC와 연결하여 Web based GUI를 통해 제어
Dimension(WxHxD)		437[mm] x 44[mm] x 430[mm] (1-RU), 19인치 Rack Type
Weight		4.9Kg
Operation Temperature		0°C ~ 40°C
Power Source		AC Free voltage (100~240V), 소비전력 44[Watt]

**wintek system Co., Ltd.**

Worldwide Intelligent Technology System

Address : 경기도 의왕시 포일동 511 윈텍벤처빌딩 3층

TEL : 031 425 0388 / FAX : 031 425 2278

E-mail : wintek@wintek.co.kr

URL : http://www.wintek.co.kr

Sales Agent

